

РЕПУБЛИКА СРБИЈА
ГРАД ЛЕСКОВАЦ
ГРАДСКА УПРАВА-Одељење за јавне набавке
Бр.628-404/2020-11 – 011-3/20
17.03.2020.год.
ул.Трг Револуције 33/4
Л Е С К О В А Ц

КОНКУРСНА ДОКУМЕНТАЦИЈА

**ЈАВНА НАБАВКА РАДОВИ
ИЗВОЂЕЊЕ ЗАВРШНИХ РАДОВА У ХРАМУ СВЕТИ СИМЕОН
МИРОТОЧИВИ У ЛЕСКОВЦУ
„Подполагачки радови на наосу, нартексу
и у бочном простору цркве“**

ОТВОРЕНИ ПОСТУПАК

бр. јавне набавке
011-3/20

Март, 2020.године.

На основу чл. 32. и 61. Закона о јавним набавкама („Сл. Гласник РС“ бр. 124/12, 14/15 и 68/15 у даљем тексту: Закон), чл. 2. Правилника о обавезним елементима конкурсне документације у поступцима јавних набавки и начину доказивања испуњености услова („Сл. Гласник РС“ бр. 86/15 и 41/19), Одлуке о покретању поступка јавне набавке број 564-404/2020-11 од 11.03.2020.године и Решења о образовању комисије бр. 588-404/2020-11 од 13.03.2020. године за јавну набавку број 011-3/20 припремљена је:

КОНКУРСНА ДОКУМЕНТАЦИЈА

у отвореном поступку за јавну набавку радови – Извођење завршних радова у храму Свети Симеон Мироточиви у Лесковцу – „Лодополагачки радови на наосу, нартексу и у бочном простору цркве“
бр. ЈН 011-3/20

Конкурсна документација садржи:

Поглавље	Назив поглавља	Страна
I	Општи подаци о јавној набавци	3
II	Врста, техничке карактеристике (спецификација), квалитет, количина и опис радова, начин спровођења контроле и обезбеђивања гаранције квалитета, рок и место извођења радова, евентуалне додатне услуге и сл.	4
III	Техничка документација и планови	5-12
IV	Услови за учешће у поступку јавне набавке из чл. 75. и 76. Закона и упутство како се доказује испуњеност тих услова	13-17
V	Критеријум за доделу уговора	18
VI	Обрасци који чине саставни део понуде :	19
	1.Образац понуде	19-22
	2. Образац структуре понуђене цене са упутством како да се попуни	23-24
	3. Образац трошкова припреме понуде	25
	4. Образац изјаве о независној понуди	26
	5. Изјава о поштвању обавеза из члана 75.став 2 . Закона	27
	6. Списак референтних наручилаца радова	28
	7. Потврда о референтним изведеним радовима	29
	8. Образац Изјаве о расположивости техничке опреме	30
9.Образац изјаве о средствима финансијског обезбеђења	31	
VII	Модел уговора о извођењу радова	32-35
VIII	Упутство понуђачима како да сачине понуду	36-44

Конкурсна документација има укупно 44. страна.

За Комисију за јавну набавку

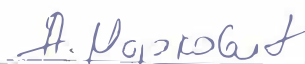
Андрејана Марковић



НАРУЧИЛАЦ

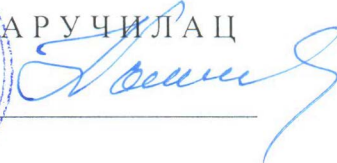

I ОПШТИ ПОДАЦИ О ЈАВНОЈ НАБАВЦИ

1. Подаци о наручиоцу:

Наручилац: Град Лесковац, Градска управа – Одељење за јавне набавке
Адреса: Трг Револуције 33/4, Лесковац

2. Предмет јавне набавке

Предмет јавне набавке су опште грађевински радови, и то: Извођење завршних радова у храму Свети Симеон Мироточиви у Лесковцу – „Подополагачки радови на наосу, нартексу и у бочном простору цркве“ .

Ознака из општег речника набавке:
45432110 – радови на постављању подова

3. Партије

Предметна јавна набавка није обликована по партијама.

4. Врста поступка јавне набавке

Предметна јавна набавка се спроводи у отвореном поступку, у складу са одредбама Закона о јавним набавкама (у даљем тексту: Закон), и подзаконским актима којима се уређају јавне набавке, као и другим прописима који регулишу предметну јавну набавку.

5. Врста предмета јавне набавке

Предмет јавне набавке су радови, бр. ЈН 011-3/20

6. Циљ поступка

Поступак се спроводи ради закључења уговора о јавној набавци.

7. Контакт (лице или служба)

Лице (или служба) за контакт: Андријана Марковић – Одељење за јавне набавке,
е-мајл: javnanaabavkaandrijana@sbb.rs, бр. факса: 016-216-651.

II ВРСТА, ТЕХНИЧКЕ КАРАКТЕРИСТИКЕ (спецификације), КВАЛИТЕТ, КОЛИЧИНУ И ОПИС РАДОВА, НАЧИН СПРОВОЂЕЊА КОНТРОЛЕ И ОБЕЗБЕЂИВАЊА ГАРАНЦИЈЕ КВАЛИТЕТА, РОК И МЕСТО ИЗВОЂЕЊЕ РАДОВА ЕВЕНТУАЛНЕ ДОДАТНЕ УСЛУГЕ И СЛ.

1. Врста, техничке карактеристике, опис и количина радова дати су у Предмјеру и предрачуна радова (спецификација) у обрасцу Структуре понуђене цене, са упутством како да се попуни (поглавље VI, одељак 2.), што чини саставни део конкурсне документације.

2. Начин спровођења контроле и обезбеђивања гаранције квалитета

Начин спровођења контроле и обезбеђивања гаранције квалитета, као и извршење предметне јавне набавке су у надлежности Градске управе – Одељење за друштвене делатности и локални развој, Лесковац, ул. Трг револуције бр. 45.

Стручни надзор над извођењем радова који су предмет јавне набавке вршиће овлашћено лице одређено од стране Одељења за друштвене делатности и локални развој, Трг Револуције 45, 16000 Лесковац, у чијој надлежности је праћење извршења уговора, као и одговорно лице за извођење радова именовано од стране извођача радова.

Гарантни рок за изведене радове не може бити краћи од 24 месеци и почиње да тече од датума када је записнички констатована примопредаја предметних радова.

3. Рок и место извођења радова

Рок за извођење радова који су предмет јавне набавке не може бити дужи од 180 календарских дана, од дана увођења у посао.

Место извођења радова је црква Свети Симеон Мироточиви, ул. Мајора Тепића у Лесковцу.

4. Обилазак локације

Организовани обилазак локације за извођење завршних радова у храму Свети Симеон Мироточиви у Лесковцу- „Подопологачки радови на наосу, нартексу и у бочном простору цркве“ одржаће се дана 25.03.2020.године и дана 03.04.2020.године у 10,⁰⁰ часова, са поласком из просторија Градске управе – Одељења за друштвене делатности и локални развој, Трг Револуције 45, 16000 Лесковац, одакле ће са представником наручиоца кренути у обилазак локације за извођење радова. Контакт особа за обилазак терена је дипл. инж. менаџмента Ђорђе Станковић, телефон 064/ 897 41 02.

Пожељно је да заинтересовани понуђачи присуствују организованом обиласку локације у циљу потпуног упознавања са предметом јавне набавке.

Контакт особе за информације везане за јавну набавку су:

Андријана Марковић – Градска управа – Одељење за јавне набавке, e-mail адреса : javnabavkaandrijana@sbb.rs

III – ТЕХНИЧКА ДОКУМЕНТАЦИЈА И ПЛАНОВИ

Техничку документацију за извођење радова који су предмет ове јавне набавке чине:
КВАДРАТУРА КАМЕНА

(120%)	Солеја и олтарски простор	Наос, нартекс и бочни простор	УКУПНО	УКУПНОСА РАСТУРОМ
	m2	m2	m2	m2
Planit	33,6	139,5	173,1	207,72
Црвени Сирогојно	24,5	57	81,5	97,8
Verde Guatemala Dark	3,9	13,4	17,3	20,76
Onis (Onix, Onyx) Miele	1,4	3,1	4,5	5,4
Emperador Light	1,4	1,7	3,1	3,72
<hr/>				
	64,8	214,7 m2	279,5 m2	335,4 m2

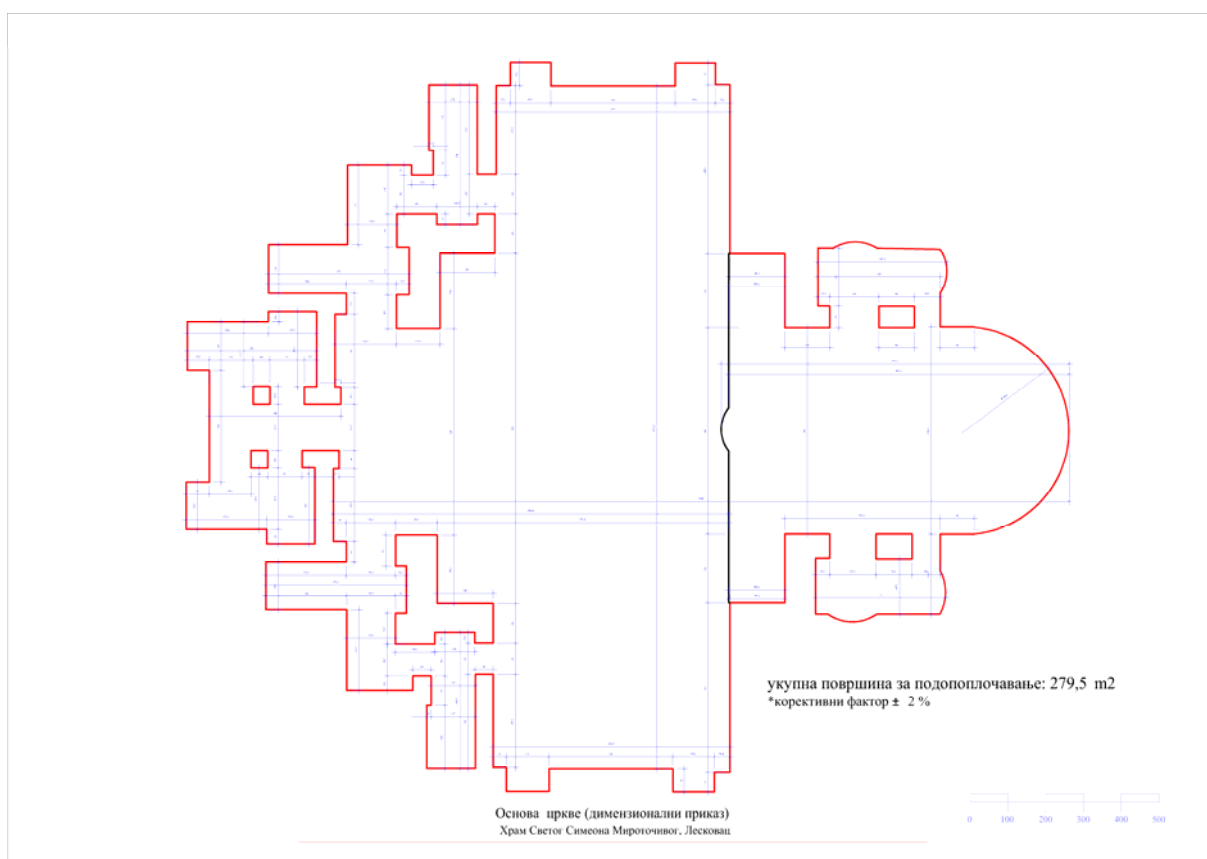

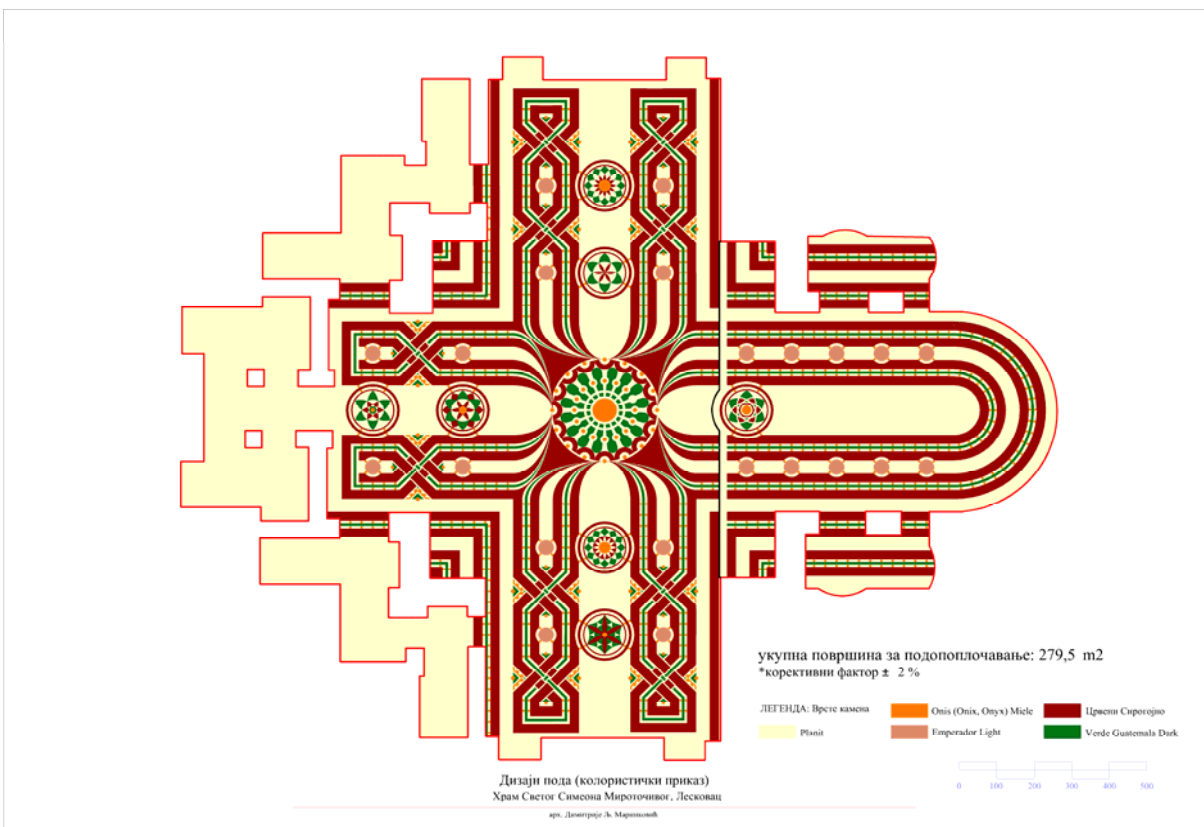
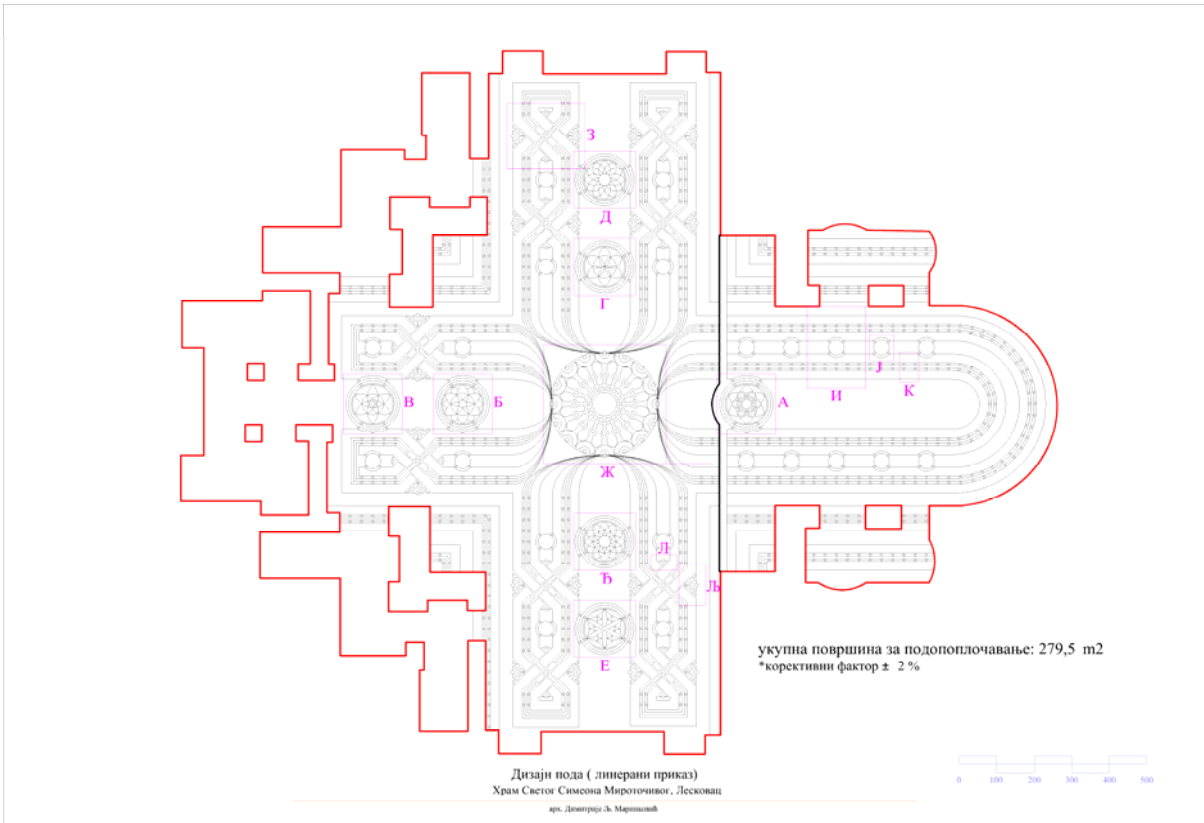

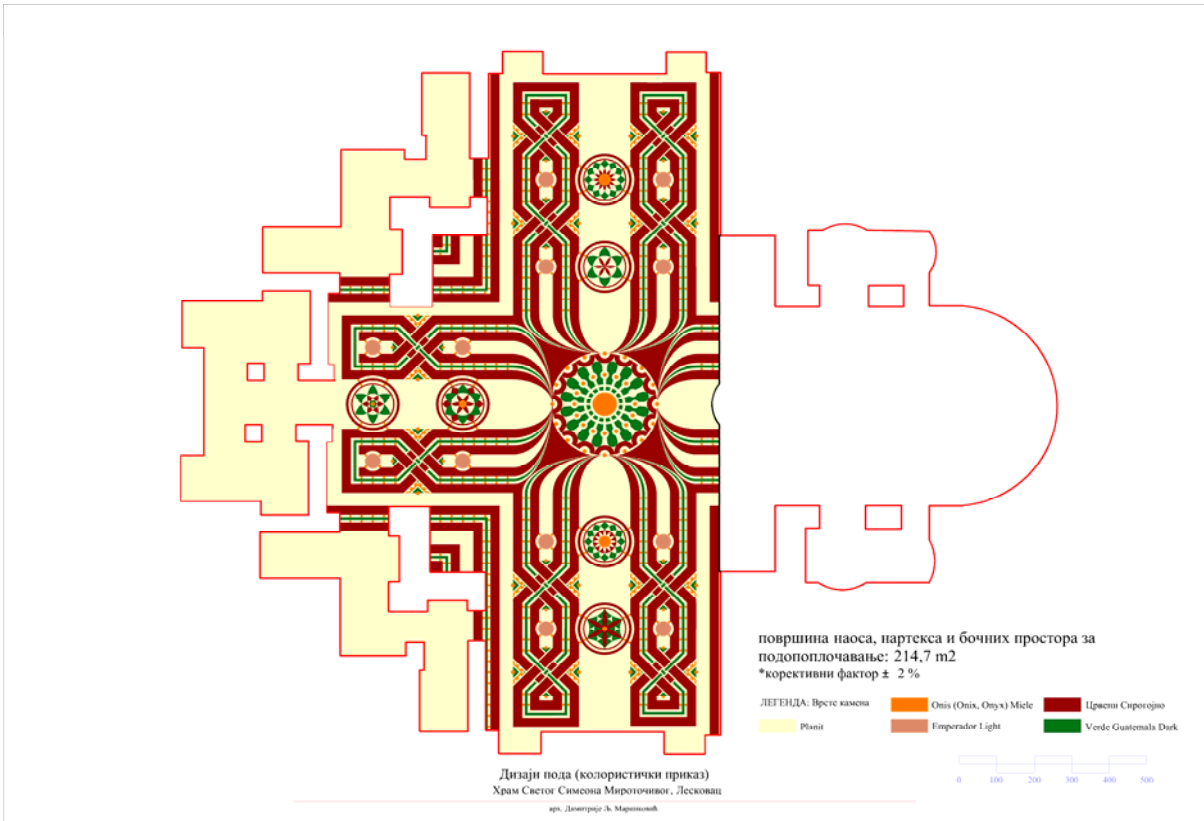
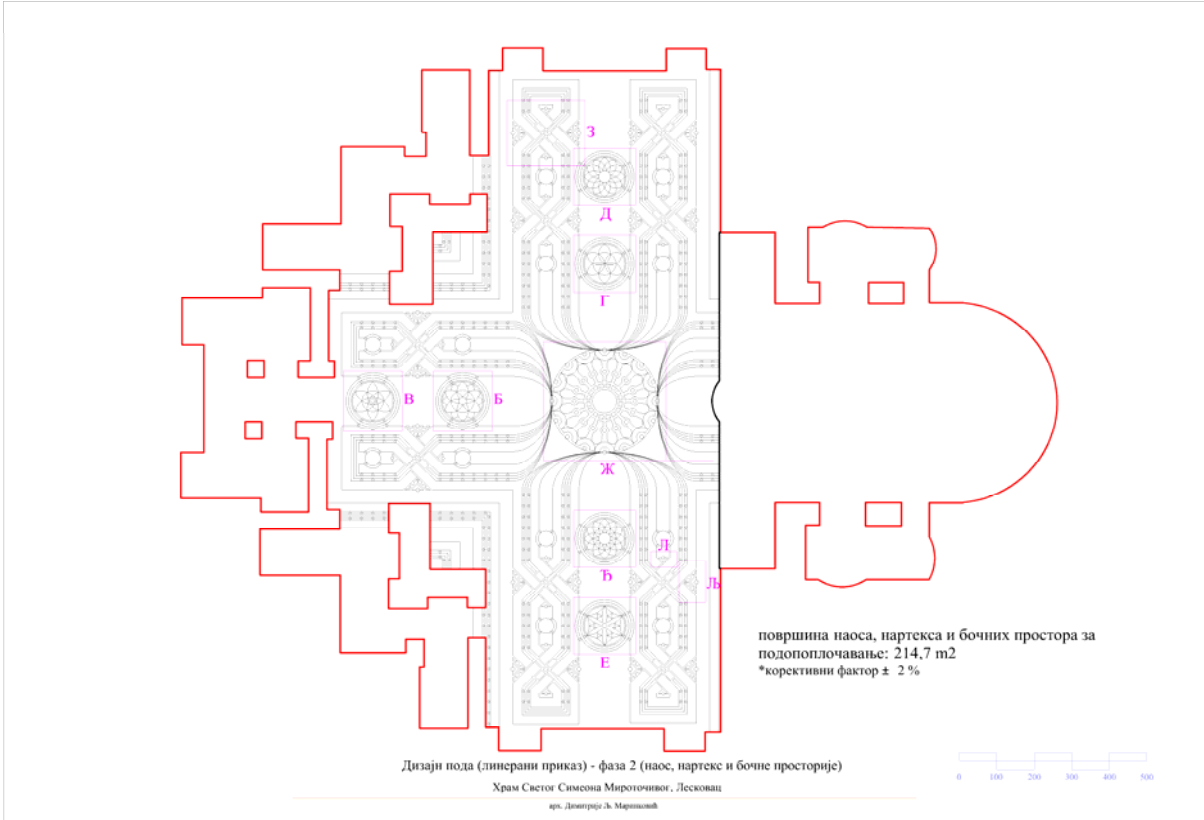

Деталъ Б

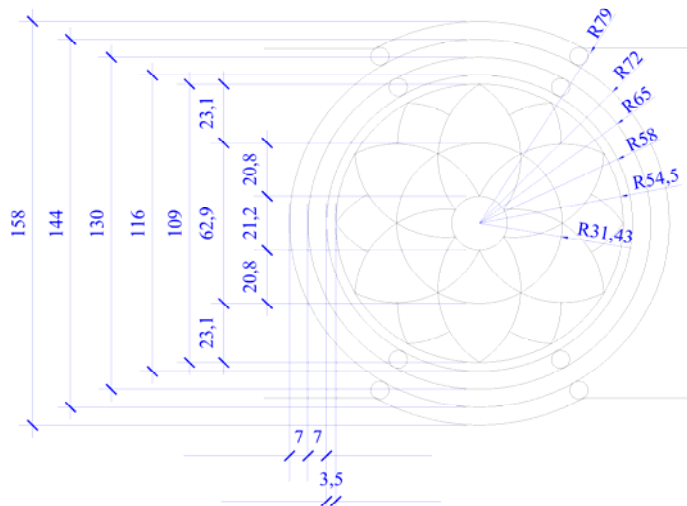

ЛЕГЕНДА: Врсте камена

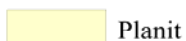

Onis (Onix, Onyx) Miele



Црвени Сирогојно



Emperador Light



Verde Guatemala Dark

Деталъ В

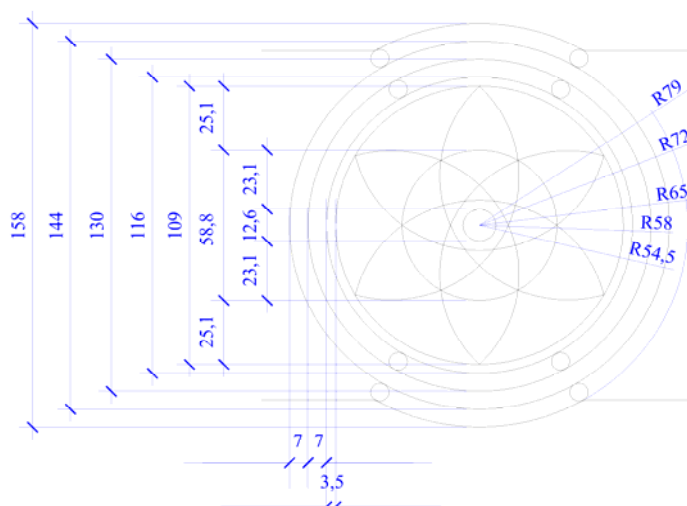
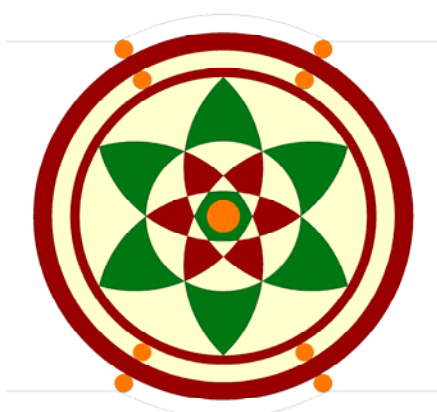

ЛЕГЕНДА: Врсте камена



Onis (Onix, Onyx) Miele



Црвени Сирогојно



Emperador Light



Verde Guatemala Dark

Деталъ Г

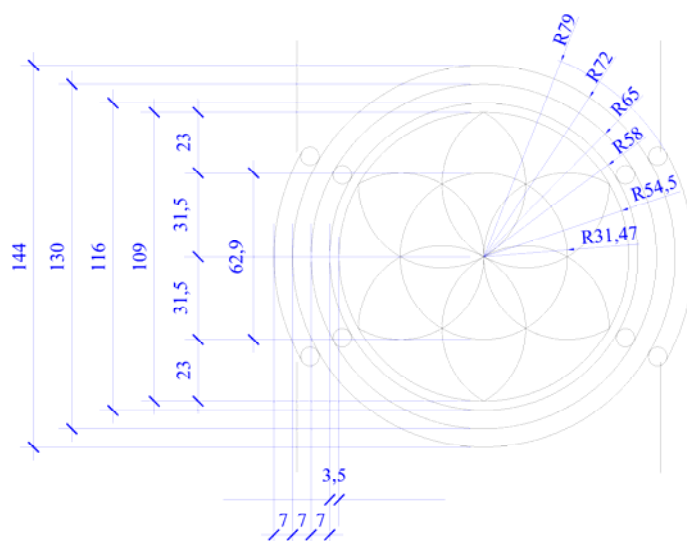
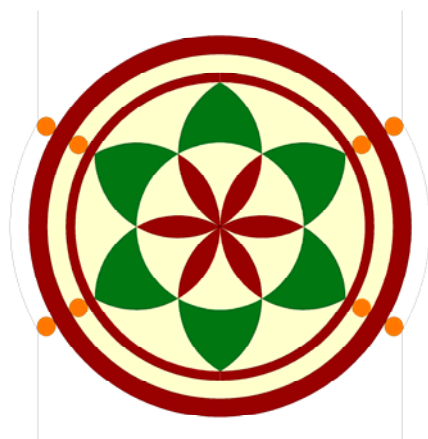

ЛЕГЕНДА: Врсте камена

Planit



Onis (Onix, Onyx) Miele



Emperador Light



Црвени Сирогојно



Verde Guatemala Dark

Деталъ Д

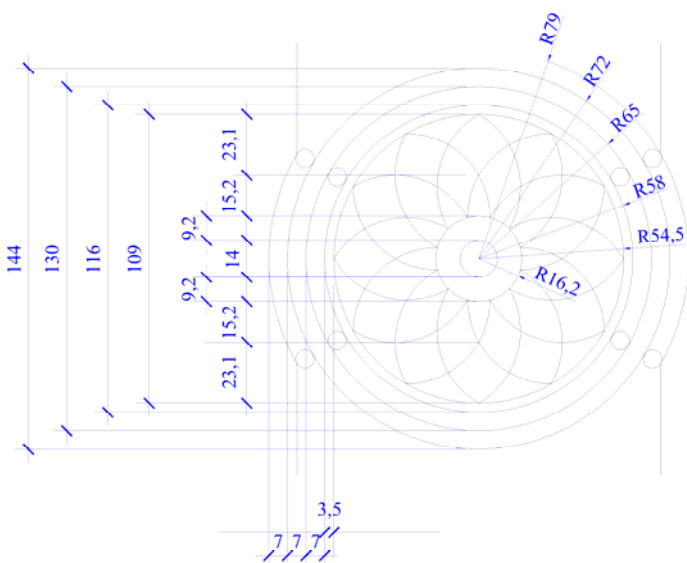

ЛЕГЕНДА: Врсте камена

Planit



Onis (Onix, Onyx) Miele



Emperador Light



Црвени Сирогојно



Verde Guatemala Dark

Деталъ Ж

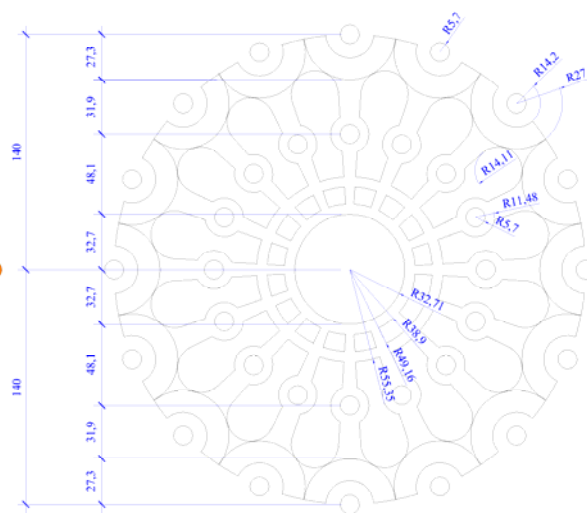
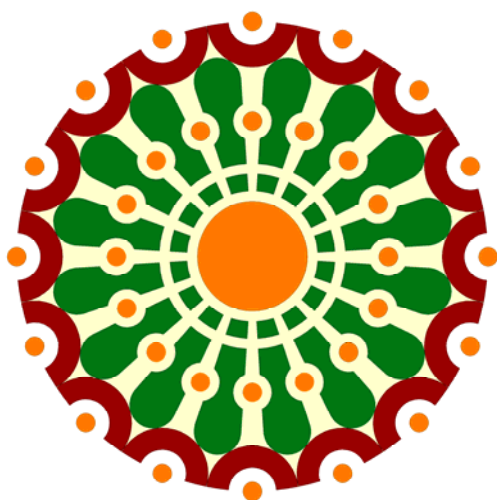

- ЛЕГЕНДА: Врете камена
- Onis (Onix, Onyx) Miele
 - Црвени Сирогојно
 - Planit
 - Emperador Light
 - Verde Guatemala Dark

Деталъ З

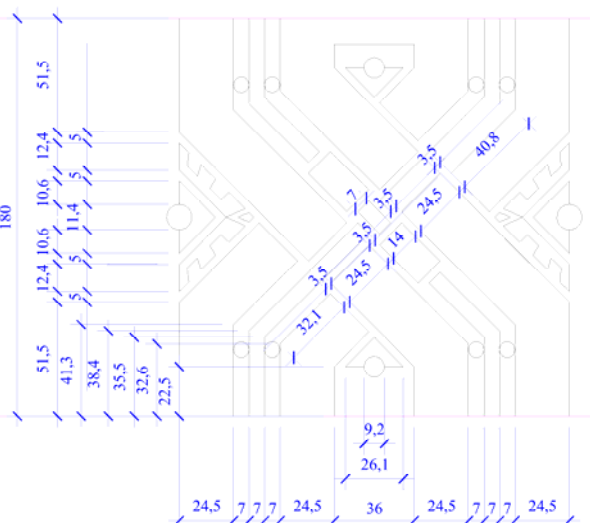

- ЛЕГЕНДА: Врете камена
- Onis (Onix, Onyx) Miele
 - Црвени Сирогојно
 - Planit
 - Emperador Light
 - Verde Guatemala Dark

Деталъ Л

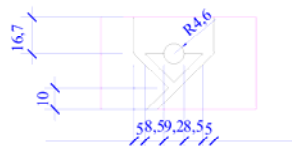

Деталъ ЛЬ

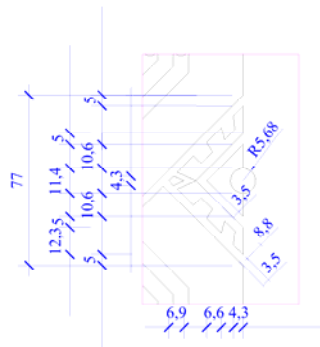

ЛЕГЕНДА: Врсте камена

Planit

Onis (Onix, Onyx) Miele

Emperador Light

Црвени Сирогојно

Verde Guatemala Dark

IV УСЛОВИ ЗА УЧЕШЋЕ У ПОСТУПКУ ЈАВНЕ НАБАВКЕ ИЗ ЧЛ. 75. И 76. ЗАКОНА И УПУТСТВО КАКО СЕ ДОКАЗУЈЕ ИСПУЊЕНОСТ ТИХ УСЛОВА

1. УСЛОВИ ЗА УЧЕШЋЕ У ПОСТУПКУ ЈАВНЕ НАБАВКЕ ИЗ ЧЛАНА 75. ЗАКОНА

1.1. Право на учешће у поступку предметне јавне набавке има понуђач који испуњава **обавезне услове** за учешће у поступку јавне набавке дефинисане из чл. 75. Закона, и то:

1) Да је регистрован код надлежног органа, односно уписан у одговарајући регистар (чл. 75. ст. 1. тач. 1) Закона);

2) Да он и његов законски заступник није осуђиван за неко од кривичних дела као члан организоване криминалне групе, да није осуђиван за кривична дела против привреде, да није осуђиван за кривична дела против животне средине, кривично дело примања или давања мита, кривично дело преваре (чл. 75. ст. 1. тач. 2) Закона);

3) Да је измирио доспеле порезе, доприносе и друге јавне дажбине у складу са прописима Републике Србије или стране државе када има седиште на њеној територији (чл. 75. ст. 1. тач. 4) Закона);

4) Да је поштовао обавезе које произлазе из важећих прописа о заштити на раду, запошљавању и условима рада, заштити животне средине, као и да немају забрану обављања делатности која је на снази у време подношења понуде (чл. 75. став 2. Закона).

1.2. Понуђач који учествује у поступку предметне јавне набавке мора испунити одређене **додатне услове** за учешће у поступку јавне набавке, дефинисане чл. 76. Закона, и то:

1) Да располаже неопходним пословним капацитетом:

- да је понуђач у претходне 3 године (2019., 2018., 2017.) извео подополагачке радове из предметне јавне набавке у камену (мермеру) у црквеним православним објектима и то најмање у 5 објекта;

2) Да располаже довољним техничким капацитетом:

- да понуђач располаже траженом техничком опремом за извођење радова и то:

а) машину са воденим млазом - 1 ком.

б) ЦНЦ фрезом - 1 ком.

3) Да располаже довољним кадровским капацитетом:

- да понуђач, у погледу кадровске опремљености за извођење радова, има најмање 3 (три) радника са ССС за реализацију предметне јавне набавке.

1.3. Уколико понуђач подноси понуду са подизвођачем, у складу са чланом 80. Закона, подизвођач мора да испуњава обавезне услове из члана 75. став 1. тач. 1) до 4) Закона, као и услов из чл. 75. став 2. Закона.

1.4. Уколико понуду подноси група понуђача, у складу са чланом 81. Закона, сваки понуђач из групе понуђача, мора да испуни обавезне услове из члана 75. став 1. тачка 1) до 4) Закона, као и услов из чл. 75. став 2. Закона, а додатне услове испуњавају заједно.

2. УПУТСТВО КАКО СЕ ДОКАЗУЈЕ ИСПУЊЕНОСТ УСЛОВА

Испуњеност **обавезних услова** за учешће у поступку предметне јавне набавке, понуђач доказује достављањем следећих доказа:

1) Услов из чл. 75. ст. 1. тач. 1) Закона – Доказ: Извод из регистра Агенције за привредне регистре, односно извод из регистра надлежног Привредног суда.

2) Услов из чл. 75. ст. 1. тач. 2) Закона – Доказ: Потврде надлежног суда, односно надлежне полицијске управе и то за: Правна лица: 1) Извод из казнене евиденције, односно уверење надлежног Основног суда на чијем подручју се налази седиште домаћег правног лица, односно седиште представништва или огранка страног правног лица, којим се потврђује да правно лице није осуђивано за кривична дела против привреде, кривична дела против животне средине, кривично дело примања или давања мита, кривично дело преваре. Напомена: Уколико уверење надлежног Основног суда не обухвата податке из казнене евиденције за кривична дела која су у надлежности редовног кривичног одељења Вишег суда, потребно је поред уверења Основног суда доставити и уверење Вишег суда на чијем подручју је седиште домаћег правног лица, односно седиште представништва или огранка страног правног лица, којом се потврђује да правно лице није осуђивано за кривична дела против привреде и кривично дело примања мита; 2) Извод из казнене евиденције Посебног одељења за организовани криминал Вишег суда у Београду, којим се потврђује да правно лице није осуђивано за неко од кривичних дела организованог криминала; 3) Извод из казнене евиденције, односно уверење надлежне Полицијске управе МУП-а, којим се потврђује да законски заступник понуђача није осуђиван за кривична дела против привреде, кривична дела против животне средине, кривично дело примања или давања мита, кривично дело преваре и неко од кривичних дела организованог криминала (захтев се може поднети према месту рођења или према месту пребивалишта законског заступника). Уколико понуђач има више законских заступника дужан је да достави доказ за сваког од њих.

Предузетници и физичка лица: Извод из казнене евиденције, односно уверење надлежне Полицијске управе МУП-а (према месту рођења или месту пребивалишта) којим се потврђује да није осуђиван за неко од кривичних дела као члан организоване криминалне групе, да није осуђиван за кривична дела против привреде, кривична дела против животне средине, кривично дело примања или давања мита, кривично дело преваре.

Докази не могу бити старији од два месеца пре отварања понуда.

3) Услов из чл. 75. ст. 1. тач. 4) Закона – Доказ: Уверење Пореске управе Министарства финансија да је измирио доспеле порезе и доприносе и уверење

надлежне управе локалне самоуправе из седишта понуђача да је измирио обавезе по основу изворних локалних јавних прихода или потврду Агенције за приватизацију да се понуђач налази у поступку приватизације.

Докази не могу бити старији од два месеца пре отварања понуда.

4) Услов из чл. 75. ст. 2. Закона – Доказ: Потписан и попуњен образац Изјаве (образац Изјаве дат је у поглавље VI, одељак 5. конкурсне документације).

Уколико понуду подноси понуђач који наступа самостално, Изјава мора да буде потписана и попуњена од стране овлашћеног лица понуђача.

Уколико понуду подноси понуђач који наступа са подизвођачем, Изјава мора да буде потписана и попуњена од стране овлашћеног лица понуђача и од стране овлашћеног лица подизвођача.

Уколико понуду подноси група понуђача, Изјава мора да буде потписана и попуњена од стране овлашћеног лица сваког понуђача из групе понуђача.

Испуњеност одређених **додатних услова** за учешће у поступку предметне јавне набавке, понуђач доказује достављањем следећих доказа:

1) Да располаже неопходним пословним капацитетом и то:

- да је понуђач у претходне 3 године (2019., 2018., 2017.) извео подполагачке радове из предметне јавне намене у камену (мармеру) у црквеним православним објектима и то најмање у 5 објекта;

Доказ: - Попуњен и потписан од стране овлашћеног лица понуђача Списак референтних наручилаца радова, (образац Изјаве дат је у поглавље VI, одељак 6. конкурсне документације),

- Понуђач је дужан да уз Списак референтних наручилаца радова достави попуњене и потписане од стране наручилаца Потврде о референтним изведеним радовима (образац Потврде дат је у поглавље VI, одељак 7. конкурсне документације) и фотокопије Уговора на које се Потврде односе.

Напомена: Потврде наручилаца о изведеним референтним радовима могу бити на оригиналном обрасцу из конкурсне документације или издате од стране других наручилаца на њиховим обрасцима, при чему такве потврде морају имати све елементе које садржи потврда дата у конкурсној документацији. Текст потврде мора бити исписан на српском језику.

2) Да располаже довољним техничким капацитетом:

- да понуђач располаже траженом техничком опремом за извођење радова, и то:

а) машину са воденим млазом - 1 ком.

б) ЦНЦ фрезом - 1 ком.

Доказ: - фотокопија пописне листе основних средстава на дан 31.12.2019. године, уз обавезно обележавање маркером тражене техничке опреме, ако је опрема у власништву понуђача, или - рачун, уговор о купопродаји и сл., ако је понуђач постао власник тражене техничке опреме у 2020. години, или - фотокопија уговора о закупу,

фотокопија уговора о лизингу и др. ако тражена техничка опрема није у власништву понуђача, и

-попуњен и потписан од стране овлашћеног лица понуђача образац Изјаве о расположивости техничке опреме, (образак Изјаве дат је у поглавље VI, одељак 8. конкурсне документације).

3) Да располаже довољним кадровским капацитетом:

- да понуђач, у погледу кадрове опремљености за извођење радова, има најмање 3 (три) радника са ССС за реализацију предметне јавне набавке

Доказ: - фотокопије пријаве на осигурање (образак М-3А или М-А ако је пријава новијег датума) за лица запослена код понуђача, односно, уговор о обављању привремених и повремених послова или други уговор који је правни основ његовог ангажовања од стране понуђача.

Уколико понуђач подноси понуду са подизвођачем испуњеност додатних услова доказује понуђач.

Уколико понуду подноси група понуђача додатне услове група понуђача испуњава заједно.

Наведене доказе о испуњености услова понуђач може доставити у неовереним копијама, а наручилац може пре доношења одлуке о додели уговора, захтевати од понуђача, чија је понуда на основу извештаја за јавну набавку оцењена као најповољнија, да достави на увид оригинал или оверену копију свих или појединих доказа.

Ако понуђач у остављеном, примереном року који не може бити краћи од 5 (пет) дана, не достави на увид оригинал или оверену копију тражених доказа, наручилац ће његову понуду одбити као неприхватљиву.

Понуђач који је регистрован у Регистар привредних субјеката који води Агенција за привредне регистре, није у обавези да достави доказ из члана 75. став 1. тачка 1) Извод из регистра Агенције за привредне регистре, јер је исти јавно доступан на интернет страници Агенције за привредне регистре.

Понуђачи који су регистровани у Регистар понуђача који води Агенција за привредне регистре не мора да доставља доказе о испуњености услова из члана 75. став 1. тачка 1) до 4) Закона, који су јавно доступни на интернет страници Агенције за привредне регистре.

Понуђач ће јасно навести у својој понуди да се налази у Регистру понуђача достављањем изјаве о томе на свом меморандуму која ће садржати број решења о упису у Регистар понуђача са новођењем интернет стране на којој се може проверити, односно уместо тога понуђач може доставити у понуди копију Решења о упису у Регистар понуђача или извод из тог Регистра.

Наручилац неће одбити понуду као неприхватљиву, уколико не садржи доказ одређен конкурсном документацијом, ако понуђач наведе у понуди интернет страницу на којој су подаци који су тражени у оквиру услова јавно доступни.

Ако се у држави у којој понуђач има седиште не издају тражени докази, понуђач може, уместо доказа, приложити своју писану изјаву, дату под кривичном и материјалном одговорношћу оверену пред судским или управним органом, јавним бележником или другим надлежним органом те државе.

Наведена изјава, уколико није дата на српском језику, мора бити преведена на српски језик од стране овлашћеног судског тумача. Ако понуђач има седиште у другој држави, наручилац може да провери да ли су документи којима понуђач доказује испуњеност тражених услова издати од стране надлежних органа те државе.

Понуђач је дужан да без одлагања писмено обавести наручиоца о било којој промени у вези са испуњеношћу услова из поступка јавне набавке, која наступи до доношења одлуке, односно закључења уговора, односно током важења уговора о јавној набавци и да је документује на прописани начин.

V- КРИТЕРИЈУМ ЗА ДОДЕЛУ УГОВОРА

1. Врста критеријума за додели уговора

Избор најповољније понуде ће се извршити применом критеријума “најнижа понуђена цена”.

У цену су урачунати сви трошкови које понуђач буде имао у извршењу предметне јавне набавке.

2. Елементи критеријума, односно начин, на основу којих ће наручилац извршити доделу уговора у ситуацији када постоје две или више понуда са истом понуђеном ценом

Уколико две или више понуда имају исту најнижу понуђену цену, предност ће бити дата понуди са краћим роком извођења радова.

У случају истог понуђеног рока извођења радова, најповољнија понуда биће изабрана путем жреба.

Поступак жребања спроводи комисија за јавну набавку, у просторијама наручиоца у присуству овлашћених представника понуђача, а о начину и времену жребања понуђачи би били накнадно обавештени.

Наручилац ће писмено обавестити све понуђаче који су поднели понуде о датуму када ће се одржати извлачење путем жреба.

Жребом ће бити обухваћене само оне понуде које имају једнаку најнижу понуђену цену и исти понуђени рок извођења радова.

Извлачење путем жреба наручилац ће извршити јавно, у присуству понуђача, и то тако што ће називе понуђача исписати на одвојеним папирима, који су исте величине и боје, наведене папире ставити у коверту плаве боје, а исте у провидну кутију, одакле ће извући само једну коверту.

Понуђачу чији назив буде на извученом папиру ће бити додељен уговор. Понуђачима који не присуствују овом поступку, наручилац ће доставити записник извлачења путем жреба.

VI- ОБРАСЦИ КОЈИ ЧИНЕ САСТАВНИ ДЕО ПОНУДЕ

1. ОБРАЗАЦ ПОНУДЕ

Понуда бр. _____ од _____ 2020. године за јавну набавку радови – Извођење завршних радова у храму Свети Симеон Мироточиви у Лесковцу – „Подопологачки радови на наосу, нартексу и у бочном простору цркве“, јавна набавка бр. 011-3/20

1.1. ОПШТИ ПОДАЦИ О ПОНУЂАЧУ

Назив понуђача:	
Адреса понуђача:	
Матични број понуђача:	
Порески идентификациони број (ПИБ):	
Име особе за контакт:	
Електронска адреса понуђача (e-mail):	
Телефон:	
Телефакс:	
Број рачуна понуђача и назив банке:	
Лице овлашћено за потписивање:	
Разврставање понуђача према величини:	а) микро; б) мало; в) средње; г) велико; д) физичко лице; (заокружити)

1.2. ПОНУДУ ПОДНОСИ:

А) САМОСТАЛНО
Б) СА ПОДИЗВОЂАЧЕМ
В) КАО ЗАЈЕДНИЧКУ ПОНУДУ

Напомена: заокружити начин подношења понуде и уписати податке о подизвођачу, уколико се понуда подноси са подизвођачем, односно податке о свим учесницима заједничке понуде, уколико понуду подноси група понуђача

1.3. ПОДАЦИ О ПОДИЗВОЂАЧУ

1)	Назив подизвођача:	
	Адреса:	
	Матични број:	
	Порески идентификациони број:	
	Име особе за контакт:	
	Процент укупне вредности набавке који ће извршити подизвођач:	
	Део предмета набавке који ће извршити подизвођач:	
2)	Назив подизвођача:	
	Адреса:	
	Матични број:	
	Порески идентификациони број:	
	Име особе за контакт:	
	Процент укупне вредности набавке који ће извршити подизвођач:	
	Део предмета набавке који ће извршити подизвођач:	

Напомена: Табелу „Подаци о подизвођачу“ попуњавају само они понуђачи који поднесу понуду са подизвођачем, а уколико има већи број подизвођача од места предвиђених у табели, потребно је да се наведени образац копира у довољном броју примерака, да се попуни и достави за сваког подизвођача.

1.4. ПОДАЦИ О УЧЕСНИКУ У ЗАЈЕДНИЧКОЈ ПОНУДИ

1)	Назив учесника у заједничкој понуди:	
	Адреса:	
	Матични број:	
	Порески идентификациони број:	
	Име особе за контакт:	
2)	Назив учесника у заједничкој понуди:	
	Адреса:	
	Матични број:	
	Порески идентификациони број:	
	Име особе за контакт:	
3)	Назив учесника у заједничкој понуди:	
	Адреса:	
	Матични број:	
	Порески идентификациони број:	
	Име особе за контакт:	

Напомена: Табелу „ Подаци о учеснику у заједничкој понуди“ попуњавају само они понуђачи који подносе заједничку понуду, а уколико има већи број учесника у заједничкој понуди од места предвиђених у табели, потребно је да се наведени образац копира у довољном броју примерака, да се попуни и достави за сваког понуђача који је учесник у заједничкој понуди.

1.5.ОПИС ПРЕДМЕТА НАБАВКЕ – Извођење завршних радова у храму Свети Симеон Мироточиви у Лесковцу – „Подополагачки радови на наосу, нартексу и у бочном простору цркве“, бр. 011-3/20

Укупна понуђена цена без ПДВ-а: _____ динара.

Износ обрачунатог ПДВ-а: _____ динара.

Укупна понуђена цена са ПДВ-ом: _____ динара.

У цену су урачунати сви пратећи трошкови везани за извођење радова и они неће бити посебно испостављени.

Рок плаћања: У року од 45 дана, од дана достављања оверених привремених и окончане ситуације за изведене радове.

Рок извођења радова је _____ календарских дана, од дана увођења у посао (не може бити дужи од 180 календарских дана).

Гарантни рок за изведене радове у трајању од _____ месеци, од датума извршене примопредаје, документоване записником о извршеној примопредаји предметних радова (не краћи од 24 месеци).

Рок важења понуде: _____ дана, од дана отварања понуде (не краћи од 30 дана).

Место извођења радова је црква Свети Симеон Мироточиви, ул. Мајора Тепића у Лесковцу.

Понуда се односи на целокупну набавку.

Прихватамо све услове наведене у моделу уговора.

Напомена: Образац понуде понуђач мора да попуни и потпише, чиме потврђује да су тачни подаци који су у обрасцу понуде наведени.

Уколико понуђачи подносе заједничку понуду, група понуђача може да се определи да образац понуде потписују сви понуђачи из групе понуђача или група понуђача може да одреди једног понуђача из групе који ће попунити и потписати образац понуде.

Место: _____

Датум: _____

Понуђач

М.П.

(потпис овлашћеног лица)

2. ОБРАЗАЦ СТРУКТУРЕ ПОНУЂЕНЕ ЦЕНЕ, СА УПУТСТВОМ КАКО ДА СЕ ПОПУНИ

ПРЕДМЕР И ПРЕДРАЧУН РАДОВА

Камени под од мермера у цркви Светог Симеона Мироточивог у Лесковцу (наос, нартекс, и бочни простор)

Понудом је обухваћено комплетно извођење радова према предмери и предрачуну. Јединичним ценама обухваћени су сви трошкови на извођењу радова у целини, а то обухвата режију места извођења радова, унутрашњи и спољни транспорт, набавку материјала и обезбеђење трошкова радова, геодетско снимање затеченог стања пода цркве и усаглашавање са цртежом наручиоца уз добијену сагласност аутора – пројектанта, израду предлога спојница и добијање сагласност аутора - пројектанта, чишћење места извођења радова и превоз материјала. У подној конструкцији цркве постављена је инсталација подног грејања са свим неопходним слојевима. У цементној кошуљици изведене су подужне и попречне дилатације. На основу новопроектваног ликовног решења подне облоге цркве неопходно је ускладити положај постојећих дилатација, уз евентуалну промену њиховог положаја. Овај поступак потребно је пажљиво спровести у складу са техничким решењима и упутствима произвођача подне облоге. Неопходно је ангажовање стручних лица од стране извођача радова. Потребно је урадити проверу положаја постојећих дилатација и евентуални пројекат измене положаја дилатација, усаглашених са ликовним решењем пода. Проверу положаја постојећих и евентуалну измену положаја дилатација урадити у консултацији и уз писмену сагласност аутора – пројектанта ликовног решења пода, стручног надзора и представника Цркве. Извођач радова је у обавези да за сав употребљени материјал има атесте.

Ред. бр.	Опис радова	Јед. мере	Количина	Понуђена цена по јед. мере без ПДВ-а	Понуђена цена по јед. мере са ПДВ-ом	Укупна понуђена цена без ПДВ-а	Укупна понуђена цена са ПДВ-ом
1	2	3	4	5	6	7(4x5)	8(4x6)
-	Каменорезачки радови	-	-	-	-	-	-
1.	Набавка, израда и обрада елемената подне интарзије од мермера „Planit“, „Emperador Light“, „Crveni Sirogojno“, „Verde Guatemala Dark“ и „Onis Miele“, сви d =2 cm према цртежу наручиоца. Елементи подне интарзије израђују се и обрађују сечењем на машини воденим млазом, као и на ЦНЦ фрези. Сваки елемент подне интарзије од мермера је приликом обраде полиран за уградњу. Обрачун по м ²	м ²	214.70				

2.	Транспорт и уградња обрађених елемената подне интарзије од мермера према цртежу наручиоца. Уградњу спровести на претходно припремљеној завршној кошуљици – равнајућем слоју подног грејања са максимално дозвољеним одступањима у равности +/- 5мм. Уградња се врши лепљењем високо флексибилним лепком, а фуговање тонираним фугомалом. Обрачун по м ² .	м ²	214.70				
-	Укупно каменорезачки радови:	-	-	-	-		

УПУТСТВО ЗА ПОПУЊАВАЊЕ

Понуђач је у обавези да попуни образац структуре понуђене цене на следећи начин:

- У колони 5. уписати колико износи јединична цена без ПДВ-а, за тражени предмет јавне набавке;
- У колони 6. уписати колико износи јединична цена са ПДВ-ом, за тражени предмет јавне набавке;
- У колони 7. уписати укупну понуђену цену без ПДВ-а, за тражени предмет јавне набавке и то тако што ће помножити тражену количину из колоне 4. са јединичном ценом без ПДВ-а наведену у колони 5. и уписати укупан износ на месту где је то предвиђено;
- У колони 8. уписати укупну понуђену цену са ПДВ-ом, за тражени предмет јавне набавке и то тако што ће помножити тражену количину из колоне 4. са јединичном ценом са ПДВ – ом из колоне 6. и уписати укупан износ на месту где је то предвиђено.
- На крају табеле уписати укупну понуђену цену без ПДВ-а.

Место: _____

Датум: _____

Понуђач

М.П.

(потпис овлашћеног лица)

Напомена: Образац потписује овлашћено лице понуђача уколико наступа самостално или са подизвођачем, уколико наступа у групи, образац потписују сви чланови групе понуђача или овлашћени члан групе понуђача.

3. ОБРАЗАЦ ТРОШКОВА ПРИПРЕМЕ ПОНУДЕ

У складу са чланом 88. став 1. Закона, понуђач _____ у отвореном поступку јавне набавке радови – Извођење завршних радова у храму Свети Симеон Мироточиви у Лесковцу – „Подопологачки радови на наосу, нартексу и у бочном простору цркве“, ЈН 011-3/20, доставља укупан износ и структуру трошкова припремања понуде, како следи у табели:

ВРСТА ТРОШКА	ИЗНОС ТРОШКА У РСД
УКУПАН ИЗНОС ТРОШКОВА ПРИПРЕМАЊА ПОНУДЕ	

Трошкови припреме и подношења понуде сноси искључиво понуђач и не може тражити од наручиоца накнаду трошкова.

Под трошковима припреме и подношење понуда, на које понуђач има право да поступак јавне набавке буде обустављен из разлога који су на страни наручиоца, подразумевају се трошкови израде модела или узорка и трошкови прибављања средства обезбеђења.

Напомена: достављање овог обрасца није обавезно

Место: _____

Датум: _____

М.П.

Понуђач

(потпис овлашћеног лица)

4. ОБРАЗАЦ ИЗЈАВЕ О НЕЗАВИСНОЈ ПОНУДИ

У складу са чланом 26. Закона, _____,
(Назив понуђача)

даје :

ИЗЈАВУ О НЕЗАВИСНОЈ ПОНУДИ

Под пуном материјалном и кривичном одговорношћу потврђујем да сам понуду у поступку јавне набавке радови – Извођење завршних радова у храму Свети Симеон Мироточиви у Лесковцу – „Подоплагачки радови на наосу, нартексу и у бочном простору цркве“, бр. 011-3/20, поднео независно, без договора са другим понуђачима или заинтересованим лицима.

Место: _____

Датум: _____

Понуђач

М.П.

(потпис овлашћеног лица)

Напомена: а) у случају постојања основане сумње у истинитост изјаве о независној понуди, наручилац ће одмах обавестити организацију надлежну за заштиту конкуренције. Организација надлежна за заштиту конкуренције, може понуђачу, односно заинтересованом лицу изрећи меру забране учешћа у поступку јавне набавке ако утврди да је понуђач, односно заинтересовано лице повредило конкуренцију у поступку јавне набавке у смислу закона којом се уређује заштита конкуренције. Мера забране учешћа у поступку јавне набавке може трајати до две године. Повреда конкуренције представља негативну референцу, у смислу члана 82. став 1. тачка 2) Закона.

б) образац потписује овлашћено лице понуђача уколико наступа самостално или са подизвођачима, уколико наступа у групи, образац потписују сви чланови групе понуђача.

в) изјаву копирати у довољном броју примерака за сваког члана групе понуђача.

5. ОБРАЗАЦ ИЗЈАВЕ О ПОШТОВАЊУ ОБАВЕЗА ИЗ ЧЛ. 75. СТ. 2. ЗАКОНА

У вези члана 75. став 2. Закона о јавним набавкама, као заступник понуђача дајем следећу

ИЗЈАВУ

Понуђач _____ је у поступку јавне набавке радови–Извођење завршних радова у храму Свети Симеон Мироточиви у Лесковцу – „Подполагачки радови на наосу, нартексу и у бочном простору цркве“, ЈН бр.011-3/20, поштовао обавезе које произлазе из важећих прописа о заштити на раду, запошљавању и условима рада, заштити животне средине и гарантује да нема забрану обављања делатности која је на снази у време подношења понуде.

Место: _____

Датум: _____

М.П.

Понуђач

(потпис овлашћеног лица)

Напомена:

- а) уколико понуђач подноси понуду са подизвођачем, Изјава мора бити потписана и од стране овлашћеног лица понуђача и од стране овлашћеног лица подизвођача;
- б) уколико понуду подноси група понуђача, Изјава мора бити потписана од стране овлашћеног лица сваког понуђача из групе понуђача.
- в) образац копирати у довољном броју примерака.

6. СПИСАК РЕФЕРЕНТНИХ НАРУЧИЛАЦА РАДОВА

У вези са чланом 76. став 2. Закона, _____,
(назив и седиште понуђача)

изјављујем да сам у претходном периоду од _____ година, реализовао или учествовао у реализацији уговора, односно изводио радове чија листа је наведена у следећој табели:

Ред.бр.	Назив референтног наручиоца радова	Предмет уговора (назив и локација и врста радова)	Година завршетка реализације уговора	Вредност изведених радова без ПДВ-а
1.				
2.				
3.				
4.				
5.				
6.				

Понуђач је дужан да уз Списак референтних наручилаца радова достави попуњене и потписане од стране наручилаца Потврде о референтним изведеним радовима (образац Потврде дат је у поглавље VI, одељак 7. конкурсне документације) и фотокопије Уговора на које се Потврде односе.

Место: _____

Датум: _____

Понуђач

М.П. _____
(потпис овлашћеног лица)

Напомена: а) образац потписује овлашћено лице понуђача уколико наступа самостално или са подизвођачима, уколико наступа у групи, образац потписују сви чланови групе понуђача или овлашћени члан групе понуђача; б) у случају да понуђач има више закључених и реализованих референтних уговора образац копирати.

7. ПОТВРДА О РЕФЕРЕНТНИМ ИЗВЕДЕНИМ РАДОВИМА

Назив наручиоца:
Седиште наручиоца:
Матични број:
ПИБ:

Потврђујемо да је понуђач _____

за потребе наручиоца _____
(назив, седиште извођача радова/понуђача)

квалитетно и у уговореном року извршио следеће радове:

(навести врсту радова)

у вредности од _____ динара без ПДВ-а,

а на основу уговора број _____ од _____ године.

Датум почетка радова: _____

Датум завршетка радова: _____

Навести у ком облику је изводио радове: _____ - извођач, подизвођач или члан групе понуђача.

Ова потврда се издаје ради учешћа у поступку јавне набавке и за друге сврхе се не може употребити.

Место: _____

Датум: _____

Потпис референтног наручиоца радова

М.П. _____

Напомена: а) образац копирати и доставити за све референтне наручиоце радова из списка референтних наручилаца радова; б) понуђач који даје нетачне податке у погледу стручних референци, чини прекршај по члану 170. став 1. тачка 3. Закона о јавним набавкама.

8. ОБРАЗАЦ ИЗЈАВЕ О РАСПОЛОЖИВОСТИ ТЕХНИЧКЕ ОПРЕМЕ

У вези са чланом 76. став 2. Закона, _____,
(назив и седиште понуђача)

изјављујем да располажем траженом техничком опремом за извођење радова и да ће наведена техничка опрема бити на располагању за све време извођења радова који су предмет јавне набавке, чија је врста, количина и облик поседовања наведена у табели:

Ред.бр.	Врста опреме	Количина	Облик поседовања (куповина, закуп, лизинг)
1.			
2.			
3.			

Место: _____

Датум: _____

Понуђач

М.П. _____
(потпис овлашћеног лица)

Напомена: а) образац потписује овлашћено лице понуђача уколико наступа самостално или са подизвођачима; б) уколико наступа у групи, образац потписује овлашћено лице понуђача или овлашћени члан групе понуђача; в) образац копирати у довољном броју примерака.

9. ОБРАЗАЦ ИЗЈАВЕ О СРЕДСТВИМА ФИНАНСИЈСКОГ ОБЕЗБЕЂЕЊА

Обавезујем се да ћу у случају закључења уговора са наручиоцем, у отвореном поступку јавне набавке радови – Извођење завршних радова у храму Свети Симеон Мироточиви у Лесковцу – „Подполагачки радови на наосу, нартексу и у бочном простору цркве“, ЈН бр. 011-3/20 доставити:

- у тренутку потписивања уговора или најкасније у року од 10 дана од његовог потписивања, потписану и оверену бланко сопствену меницу за добро извршење посла, у износу од 10% од укупне вредности уговора без ПДВ-а и роком важности 30 дана дужим од дана истека рока за коначно извршење посла и

- у тренутку примопредаје предмета јавне набавке предати наручиоцу регистровану, потписану и оверену меницу са меничним овлашћењем – писмо за наручиоца за отклањање недостатака у гарантном року у висини од 10% од уговорене вредности без ПДВ-а, са роком важности 5 дана дуже од дана истека гарантног рока.

Менице морају бити евидентиране у Регистар меница и овлашћења НБС.

Уз менице ћу доставити захтеве пословној банци за регистрацију меница и копије картона депонованих потписа овлашћених лица понуђача издатих од стране пословне банке.

Изјављујем да сам сагласан да у случају неизвршавања уговорних обавеза у роковима и на начин предвиђен уговором, наручилац реализује средства финансијског обезбеђења.

Место: _____

Датум: _____

Понуђач

М.П. _____
(потпис овлашћеног лица)

Напомена: образац потписује овлашћено лице понуђача који наступа самостално, или овлашћено лице понуђача који наступа са подизвођачем, или овлашћени члан групе понуђача ако подносе заједничку понуду.

VII - МОДЕЛ УГОВОРА О ИЗВОЂЕЊУ РАДОВА

ИЗВОЂЕЊЕ ЗАВРШНИХ РАДОВА У ХРАМУ СВЕТИ СИМЕОН МИРОТОЧИВИ У ЛЕСКОВЦУ

„Подополагачки радови на наосу, нартексу и у бочном простору цркве“

1. Град Лесковац, Градска управа – Одељење за јавне набавке, ул. Трг Револуције бр.33/4, ПИБ 100545518, матични број 06856535, број рачуна 840-19640-87 код Управе за трезор, кога заступа шеф одељења за јавне набавке Зоран Новаковић, сходно Одлуци о Градској управи града Лесковца („Сл. гласник града Лесковца“ бр. 2/17 и 29/17) као наручилац (у даљем тексту: наручилац радова), са једне стране и

2. _____ са седиштем у _____, ул. _____, ПИБ _____, матични број _____, број рачуна _____, назив банке _____, телефон _____, телефакс _____, кога заступа _____, у даљем тексту: Извођач радова, са друге стране - (попуњава понуђач – Извођач радова).

Заједнички назив: Уговорне стране.

Уговорне стране претходно сагласно констатују да је Извођачу радова по спроведеном отвореном поступку јавне набавке радова – Извођење завршних радова у храму Свети Симеон Мироточиви у Лесковцу – „Подополагачки радови на наосу, нартексу и у бочном простору цркве“, ЈН бр. 011-3/20, одлуком наручиоца додељен уговор о јавној набавци.

Број и датум одлуке о додели уговора _____ / _____ - (уписује наручилац – наручилац радова).

Понуда изабраног понуђача број _____ од _____ 2020. године - (број из понуде и датум уписује понуђач – извођач радова).

Чл. 1.

Предмет овог уговора је – Извођење завршних радова у храму Свети Симеон Мироточиви у Лесковцу – „Подополагачки радови на наосу, нартексу и у бочном простору цркве“, ЈН бр. 011-3/20.

Обим и врста радова детаљно су одређени у Обрасцу структуре понуђене цене, са упутством како да се попуни (поглавље VI, одељак 2. конкурсне документације), у предмеру и предрачуна радова, а који је саставни део овог уговора.

Ради извођења радова који су предмет овог уговора, извођач радова се обавезује да обезбеди радну снагу, маханизацију, потребан материјал и све друго потребно за извршење радова.

Чл. 2.

Укупна уговорена вредност износи _____ динара без ПДВ-а, односно укупна уговорена вредност са ПДВ-ом износи _____ динара.

У цену су урачунати сви пратећи трошкови везани за извођење радова и они неће бити посебно испостављени.

Чл. 3.

Наручилац радова се обавезује да плаћање изврши у року од 45 дана, од дана достављања оверених привремених и окончане ситуације за изведене радове.

Привремене ситуације извођач радова ће испостаљати једном месечно у 6 (шест) примерака, за радове изведене у претходном месецу.

Окончана ситуација мора износити минимум 10% од уговорне вредности.

Извођач радова је обавезан да уз привремену ситуацију и окончану ситуацију достави Наручиоцу, преко стручног Надзора, оверене листове грађевинске књиге и одговарајуће атесте у складу са важећим стандардима и прописима.

Уколико Наручилац оспори испостављену ситуацију у одређеном делу, дужан је да исплати неспорни део ситуације, а спорни део има се решити кроз следећу привремену ситуацију, уколико се уговорене стране другачије не договоре.

Комплетну документацију за оверу привремене ситуације: листове грађевинске књиге, одговарајуће атесте за уграђени материјал и другу документацију Извођач радова доставља надзорном органу и чува до примопредаје и коначног обрачуна, у супротном се неће извршити плаћање тих позиција, што Извођач радова признаје без права приговора.

Чл. 4.

Извођач радова се обавезује да уговорене радове, у складу са предмером и предрачуном радова, изведе у потпуности и преда наручиоцу радова на коришћење, у року од _____ календарских дана, од дана увођења у посао.

Датум увођења у посао се констатује заједничким уписивањем у грађевински дневник и од тог тренутка почиње да тече рок за завршетак радова.

Место увођења радова је црква Свети Симеон Мироточиви, ул. Мајора Тепића у Лесковцу.

За случај да због наступања околности за које није одговоран извођач радова није могуће завршити радове у датом року биће продужен рок увођења радова. Захтев за продужење рока увођења радова који су предмет овог уговора, у писаној форми, уз сагласност надзорног органа, извођач подноси наручиоцу у року од два дана од сазнања за околност, а најкасније пре истека коначног рока за завршетак радова.

Уговорени рок је продужен када уговорне стране у форми Анекса овог Уговора о томе постигну писмени споразум.

Чл. 5.

Извођач радова је дужан да у току увођења радова уредно води грађевински дневник и грађевинску књигу, као и да у свему поступи у складу са прописима који регулишу радове који су предмет уговора.

После коначног обрачуна извођач радова предаје наручиоцу грађевинску књигу.

Чл. 6.

Надзорни орган у току увођења радова је дужан да врши контролу квалитета и динамике и то према техничкој документацији и условима за увођење радова, прописима, стандардима и техничким нормативима који важе за ту врсту радова и др.

Извођач радова је дужан да надзорном органу обезбеди несметан приступ градилишту и складишту материјала.

Чл. 7.

Примопредаја радова врши се комисијски у присуству представника наручиоца и извођача радова.

Грешке, односно недостатке које буду констатоване у току увођења или приликом примопредаје радова, извођач радова мора да отклони без одлагања.

Чл. 8.

Гарантни рок за изведене радове износи _____ месеци, рачунајући од датума извршене примопредаје, документоване записником о извршеним радовима.

Извођач радова је дужан да у гарантном року о свом трошку уклони све недостатке на изведеним радовима који су настали због непридржавања извођача радова у погледу квалитета изведених радова и уграђеног материјала.

Извођач радова се обавезује да у примереном року тј. у року који му наручилац буде оставио, о свом трошку отклони евентуално причињену штету нанету на објектима или на пољопривредном земљишту.

Чл. 9.

Извођач радова се обавезује да наручиоцу преда:

- у тренутку потписивања уговора или најкасније у року од 10 дана, од дана његовог потписивања, преда регистровану, потписану и оверену печатом меницу са меничним овлашћењем, за добро извршење посла, у износу од 10% од укупне вредности уговора без ПДВ-а и роком важности 30 дана дуже од дана истека рока за коначно извршење посла,

- у тренутку примопредаје изведених радова преда наручиоцу регистровану, потписану и оверену меницу са меничним овлашћењем – писмо за наручиоца за отклањање недостатака у гарантном року у висини од 10% од уговорене вредности без ПДВ-а, са роком важности 5 дана дуже од дана истека гарантног рока.

Менице морају бити евидентирани у Регистар меница и овлашћења НБС. Уз менице предати менична овлашћења – писма за наручиоца, захтеве пословној банци за регистрацију меница и копије картона депонованих потписа овлашћених лица.

Чл. 10.

Уговор важи почев од дана потписивања обеју уговорних страна, па до извршења уговорних обавеза.

Овај уговор се сматра закљученим када га обе уговорне стране потпишу и овере, односно у тренутку када исти наручилац радова прими потписан и оверен од стране извођача радова.

Чл. 11.

Након закључења уговора о јавној набавци, а у случају указане потребе, наручилац може без спровођења поступка јавне набавке, да повећа обим предмета уговора, ако је то повећање последица околности које су уочене у току реализације уговора и без чијег извођења циљ закључења уговора не би био остварен у потпуности, с тим да се вредност повећања обима радова може повећати максимално до 5% од укупне вредности првобитно закљученог уговора.

Чл. 12.

У име и за рачун наручиоца о извршењу овог уговора стараће се Одељење за друштвене делатности и локални развој, односно лице које буде одређено сходно потребама.

Чл. 13.

Саставни део Уговора су предмер и предрачун радова и понуда понуђача бр. _____ од _____ године.

Чл. 14.

Све спорове настале у вези са овим Уговором стране ће решавати мирним путем. У случају спора прихватају надлежност Привредног суда у Лесковцу.

Чл. 15.

На све што није предвиђено овим Уговором примењиваће се одредбе Закона о облигационим односима, као и других закона и подзаконских аката који регулишу ову материју.

Чл. 16.

Овај Уговор је сачињен у 6 (шест) истоветна примерка од којих су по 3 (три) за сваку уговорну страну.

НАРУЧИЛАЦ РАДОВА

М.П.

ИЗВОЂАЧ РАДОВА

М.П.

Напомена: Модел уговора понуђач мора да попуни и потпише, чиме потврђује да се слаже са моделом уговора.

VIII - УПУТСТВО ПОНУЂАЧИМА КАКО ДА САЧИНЕ ПОНУДУ

1. Подаци о језику на којем понуда мора бити састављена

Понуђач подноси понуду на српском језику.

2. Начин подношења понуде

Понуђач понуду подноси непосредно или путем поште у затвореној коверти или кутији, затворену на начин да се приликом отварања понуда може са сигурношћу утврдити да се први пут отвара.

На полеђини коверте или на кутији навести назив и адресу понуђача, број телефона и контакт особу.

У случају да понуду подноси група понуђача, на коверти је потребно назначити да се ради о групи понуђача и навести називе и адресе свих учесника у заједничкој понуди.

Понуду доставити на адресу наручиоца: Градска управа – Одељење за јавне набавке Лесковац, ул. Трг револуције бр. 33/4, са знаком: „Понуда за јавну набавку – извођење завршних радова у храму Свети Симеон Мироточиви у Лесковцу – „Подполагачки радови на наосу, нартексу и у бочном простору цркве“, јавна набавка број 011-3/20 – НЕ ОТВАРАТИ“.

Рок за подношење понуда је до **16.04.2020. године до 11,⁰⁰** сати.

Благовременим понудама сматраће се оне понуде које буду примљене од стране наручиоца најкасније до **16.04.2020. године до 11,⁰⁰** сати без обзира на начин достављања.

По пријему понуде наручилац ће, на коверти (кутији) обележити време пријема и евидентирати број и датум понуде према редоследу приспеће. Уколико је понуда достављена непосредно наручилац ће понуђачу, ако то захтева, предати потврду пријема понуде. У потврди о пријему наручилац ће навести датум и сат пријема понуде.

Јавно отварање понуда обавиће се **16.04.2020. године са почетком у 11,³⁰** сати, у просторијама наручиоца.

Понуде које нису благовремене неће се отворати, већ ће се исте након окончања поступка отварања понуда, неотворене вратити понуђачу, са знаком на коверти да је поднета неблагоприятно.

Понуда мора да садржи:

- Врста, техничке карактеристике (спецификације), квалитет, количина и опис радова, начин спровођења контроле и обезбеђивања гаранције квалитета, рок и место извођења, евентуално додатне услуге и сл. – (поглавље II);
- Доказе о испуњености обавезних и додатних услова, наведених у поглављу IV конкурсне документације „Услови за учешће у поступку јавне набавке из чл. 75. и 76. Закона и упутство како се доказује испуњеност тих услова“.
- Образац понуде – (поглавље VI, одељак 1.);
- Образац структуре понуђене цене са упутством како да се попуни – (поглавље VI, одељак 2.);

- Образац трошкова припреме понуде – (поглавље VI, одељак 3.) – доставља се само у случају ако је понуђач имао трошкове припреме понуде;
- Образац изјаве о независној понуди – (поглавље VI, одељак 4.);
- Образац изјаве о поштовању обавеза из чл. 75. став 2. Закона - (поглавље VI, одељак 5.);
- Списак референтних наручилаца радова – (поглавље VI, одељак 6.);
- Потврда о референтним изведеним радовима – (поглавље VI, одељак 7.);
- Образац Изјаве о расположивости техничке опреме - (поглавље VI, одељак 8.);
- Образац изјаве о средствима финансијског обезбеђења - (поглавље VI, одељак 9.);
- Модел уговора – (поглавље VII);
- Споразум о заједничком наступању – доставља се само у случају подношења заједничке понуде;

За случај да понуда не садржи све тражене доказе и обрасце иста ће бити одбијена као неприхватљива.

Обрасце понуђач мора попунити читко, односно дужан је уписати податке у, за њих предвиђена празна поља или заокружити већ дате елементе у обрасцима, тако да обрасци буду у потпуности попуњени, а садржај јасан и недвосмислен. На сваком обрасцу конкурсне документације је наведено ко је дужан, односно које лице је дужно да образац потпише, и то:

- уколико понуду подноси понуђач који наступа самостално, сваки образац који се односи на њега, мора бити потписан од стране овлашћеног лица понуђача;

- уколико понуду подноси понуђач који наступа са подизвођачем, сваки образац мора бити потписан од стране овлашћеног лица понуђача, а од стране овлашћеног лица подизвођача само онај образац који се односи на њега;

- уколико понуду подноси група понуђача, сваки образац мора бити потписан од стране овлашћеног члана групе понуђача (носиоца групе) – представника групе понуђача, док овлашћена лица осталих чланова групе понуђача потписују само оне обрасце који се односе на њих, а образац Изјаве о независној понуди (поглавље V, одељак 4.) и образац Изјаве о поштовању обавеза из чл. 75. став 2. Закона (поглавље V, одељак 5.) и од стране овлашћеног лица сваког члана групе понуђача.

3. Партије

Предметна јавна набавка није обликована по партијама.

4. Понуда са варијантама

Подношење понуде са варијантама није дозвољено.

5. Начин измене, допуне и опозива понуде

У року за подношење понуде понуђач може да измени, допуни или опозове своју понуду на исти начин на који је поднео и саму понуду- непосредно или путем поште у затвореној коверти или кутији.

Измене и допуне понуде се врше на тај начин што понуђач подноси наручиоцу измењене и/или допуњене документе, обрасце или друге делове понуде, уз пратећи допис, потписан од стране овлашћеног лица понуђача у коме су измене и/или допуне образложене.

Опозив понуде понуђач врши тако што наручиоцу подноси непосредно или путем поште, у затвореној коверти, документ у коме јасно наводи да опозива поднету понуду, а који је потписан од стране овлашћеног лица понуђача.

Измену, допуну или опозив понуде треба доставити на адресу: Градска управа – Одељење за јавне набавке, ул. Трг Револуције 33/4, са назнаком:

„Измена/ Допуна/ Опозив/ Измена и допуна - понуда за јавну набавку добара– Извођење завршних радова у храму Свети Симеон Мироточиви у Лесковцу - „Подполагачки радови на наосу, нартексу и у бочном простору цркве“, ЈН бр. 011-3/20- НЕ ОТВАРАТИ“.

Уколико се измена понуде односи на понуђену цену, цена мора бити изражена у динарима, а не у процентима.

На полеђини коверте или на кутији навести назив и адресу понуђача, број телефона и контакт особу.

У случају да понуду подноси група понуђача, на коверти је потребно назначити да се ради о групи понуђача и навести називе и адресу свих учесника у заједничкој понуди, број телефона и контакт особу.

По истеку рока за подношење понуда понуђач не може да повуче, нити да мења, нити да допуњује своју понуду.

6. Учествовање у заједничкој понуди или као подизвођач

Понуђач може да поднесе само једну понуду.

Понуђач који је самостално поднео понуду не може истовремено да учествује у заједничкој понуди или као подизвођач, нити исто лице може учествовати у више заједничких понуда.

У обрасцу понуде (поглавље VI одељак 1. , тачка 1.2.) понуђач наводи на који начин подноси понуду, односно да ли подноси понуду самостално, или као заједничку понуду, или подноси понуду са подизвођачем.

7. Понуда са подизвођачем

Уколико понуђач подноси понуду са подизвођачем дужан је да у обрасцу понуде (поглавље V, одељак 1. , тачка 1.2.) наведе да понуду подноси са подизвођачем, а у тачки 1.3.) истог одељка и проценат укупне вредности набавке који ће поверити подизвођачу, а који не може бити већи од 50%, као и део предмета набавке који ће извршити преко подизвођача.

Понуђач у обрасцу понуде наводи назив и седиште подизвођача, уколико ће делимично извршење набавке поверити подизвођачу.

Уколико уговор о јавној набавци буде закључен између наручиоца и понуђача који подноси понуду са подизвођачем, тај подизвођач ће бити наведен и у уговору о јавној набавци.

Понуђач је дужан да за подизвођаче достави доказе о испуњености услова који су наведени у поглављу IV конкурсне документације, у складу са упутством како се доказује испуњеност услова.

Понуђач у потпуности одговара наручиоцу за извршење обавеза из поступка јавне набавке, односно извршење уговорних обавеза, без обзира на број подизвођача.

Понуђач је дужан да наручиоцу, на његов захтев, омогући приступ код подизвођача, ради утврђивања испуњености тражених услова.

8. Заједничка понуда

Понуду може поднети група понуђача.

Саставни део заједничке понуде мора бити споразум којим се понуђачи из групе међусобно и према наручиоцу обавезују на извршење јавне набавке, а који обавезно садржи податке о:

1. Члану групе који ће бити носилац посла, односно који ће поднети понуду и који ће заступати групу понуђача пред наручиоцем;
2. Опис послова сваког од понуђача из групе понуђача у извршењу уговора;
3. Понуђачу који ће у име групе понуђача потписати уговор; понуђачу који ће у име групе понуђача дати средства обезбеђења;
4. Понуђачу који ће издати рачун;
5. Рачуну на који ће бити извршено плаћање,
6. Обавезама сваког од понуђача из групе понуђача за извршење уговора

Група понуђача је дужна да достави све доказе о испуњености услова који су наведени у поглављу IV конкурсне документације, у складу са Упутством како се доказује испуњеност услова.

Понуђачи из групе понуђача одговарају неограничено солидарно према наручиоцу.

Задруга може поднети понуду самостално, у своје име, а за рачун задругара или заједничку понуду у име задругара.

Ако задруга подноси понуду у своје име за обавезе из поступка јавне набавке и уговора о јавној набавци одговара задруга и задругари у складу са законом.

Ако задруга подноси заједничку понуду у име задругара за обавезе из поступка јавне набавке и уговора о јавној набавци неограничено солидарно одговарају задругари.

9. Начин и услови плаћања, као и друге околности од којих зависи прихватљивост понуде

Захтеви у погледу начина, рока и услова плаћања

Плаћање ће се вршити на начин и према условима из понуде понуђача.

Рок плаћања у року од 45 дана, од дана достављања оверених привремених и окончане ситуације за изведене радове.

Плаћање се врши уплатом на рачун понуђача.

Понуђачу није дозвољено да захтева аванс.

Захтев у погледу рока и места извођења радова

Рок извођења радова је не дужи од 180 календарских дана, од дана увођења у посао.

Место извођења радова је црква Свети Симеон Мироточиви, ул. Мајора Тепића у Лесковцу.

Захтев у погледу гарантног рока

Гарантни рок за изведене радове не краћи од 24 месеци, од датума извршене примопредаје, документоване записником о извршеној примопредаји предметних радова.

Захтев у погледу рока важења понуде

Рок важења понуде не може бити краћи од 30 дана, од дана отварања понуде.

У случају истека рока важења понуде, наручилац је дужан да у писаном облику затражи од понуђача продужење рока важења понуде.

Понуђач који прихвати захтев за продужење рока важења понуде не може мењати понуду.

10. Валута и начин на који треба да буде наведена и изражена цена у понуди

Цена у понуди мора бити исказана у динарима, са и без пореза на додату вредност, са урачунатим свим трошковима које понуђач има у реализацији предметне јавне набавке, с тим да ће се за оцену понуде узимати цена без пореза на додату вредност.

У цену су урачунати сви пратећи трошкови које понуђач има у току извршења предметне јавне набавке.

Цена је фиксна и не може се мењати.

Ако је у понуди исказана неуобичајено ниска цена, наручилац ће поступити у складу са чланом 92. Закона.

11. Подаци о врсти, садржини, начину подношења, висини и роковима обезбеђења финансијског испуњења обавеза понуђача

Понуђач је у обавези да уз понуду достави потписани образац изјаве (поглавље VI, одељак 9.), о средствима финансијског обезбеђења закљученог уговора за набавку радова - Извођење завршних радова у храму Свети Симеон Мироточиви у Лесковцу – „Подополагачки радови на наосу, нартексу и у бочном простору цркве“.

У случају закључења уговора са понуђачем, средства обезбеђења су:

1) Бланко сопствена меница за добро извршење посла, безусловна и платива на први позив, која се предаје у тренутку закључења уговора или најкасније у року од 10 дана, од дана његовог потписивања, у износу од 10% од укупне вредности уговора без ПДВ-а, са роком важности 30 дана дуже од дана истека рока за коначан завршетак радова, а која ће бити уновчена у случају да понуђач не буде извршавао своје уговорне обавезе у роковима и на начин предвиђен уговором. Меница мора бити оверена печатом и потписана од стране лица овлашћеног за потписивање, а уз исту мора бити достављено попуњено и оверено менично овлашћење – писмо за наручиоца.

2) Бланко сопствена меница за отклањање грешака током трајања гарантног рока, која се предаје у тренутку примопредаје предмета јавне набавке, у износу од 10 % од укупне вредности без ПДВ-а, са роком важења 5 (пет) дана дуже од дана истека гарантног рока, која ће бити уновчена уколико не буду отклоњене евентуалне грешке током важења гарантног рока. Меница мора бити оверена печатом и потписана од стране лица овлашћеног за потписивање, а уз исту мора бити достављено попуњено менично овлашћење – писмо за наручиоца.

Уз наведена средства обезбеђења мора бити достављено и копија картона депонованих потписа издатих од стране пословне банке.

Као докази о регистрацији сматра се поднети Захтев о регистрацији меница који подноси понуђач својој пословној банци да изврши регистрацију менице у Регистар меница и овлашћења који се води код Народне банке Србије, о чему као доказ наручиоцу доставља копију поднетих захтева за регистрацију меница у Регистар.

Наведено доставља понуђач који наступа самостално, понуђач који наступа са подизвођачем односно овлашћени члан групе понуђача у случају заједничке

12. Заштита поверљивости података које наручилац ставља понуђачима на располагање, укључујући и њихове подизвођаче

Наручилац је дужан да:

- чува као поверљиве све податке о понуђачима садржане у понуди које је као такве, у складу са законом означио у понуди;

- одбије давање информације која би значила повреду поверљивости података добијених у понуди;

- чува као пословну тајну имена понуђача као и податке о поднетим понудама, до истека рока предвиђеног за отварање понуда.

Неће се сматрати поверљивим докази о испуњености услова и понуђена цена која је конкурсном документацијом одређена као елемент критеријума.

13. Додатне информације или појашњења у вези са припремањем понуде

Заинтересовано лице може, у писаном облику (путем поште на адресу наручиоца: Градска управа- Одељење за јавне набавке Лесковац, ул. Трг револуције бр. 33/4, електронском поштом на е-mail javnabavkaandrijana@sbb.rs или путем факса број 016-216-651), тражити додатне информације или појашњења у вези са припремањем понуде, при чему може да укаже наручиоцу и на евентуално уочене недостатке и неправилности у конкурсној документацији, најкасније 5 дана пре истека рока за подношење понуде.

Наручилац ће заинтересованом лицу у року од 3 дана од дана пријема захтева за додатним информацијама/појашњењима или уоченим недостацима/неправилностима конкурсне документација од стране понуђача, одговор објавити на Порталу јавних набавки и на својој интернет страници.

Додатне информације/појашњења/уочене недостатке или неправилности упућују се са напоменом „Захтев за додатним информацијама/појашњењима/ уоченим недостацима или неправилностима конкурсне документације, за јавну набавку бр. 011-3/20“.

Тражење додатних информација/појашњења/уочени недостаци или неправилности у вези са припремањем понуде телефоном није дозвољено.

Комуникација се у поступку јавне набавке врши на начин одређен чланом 20. Закона.

Ако наручилац у року предвиђеном за подношење понуде измени или допуни конкурсну документацију, измене или допуне ће објавити на Порталу јавних набавки и на својој интернет страници.

Ако наручилац измени или допуни конкурсну документацију 8 или мање дана пре истека рока за подношење понуда, продужи ће рок за подношење понуда и објавити обавештење о продужењу рока за подношење понуде на Порталу јавних набавки и на својој интернет страници.

По истеку рока предвиђеног за подношење понуда наручилац не може да мења нити да допуњује конкурсну документацију.

14. Додатна објашњења од понуђача после отварања понуда и контрола код понуђача односно његовог подизвођача

После отварања понуда наручилац може приликом стручне оцене понуда да у писаном облику захтева од понуђача додатна објашњења која ће му помоћи при прегледу, вредновању и упоређивању понуда, а може да врши контролу (увид) код понуђача, односно његовог подизвођача.

Уколико наручилац оцени да су потребна додатна објашњења или је потребно извршити контролу (увид) код понуђача, односно његовог подизвођача, наручилац ће понуђачу оставити примерени рок, да поступи по позиву наручиоца, односно да омогући наручиоцу контролу (увид) код понуђача, као и његовог подизвођача.

Понуђач је обавезан да од дана пријема захтева за додатна објашњења достави одговор, у року који му наручилац буде оставио, односно омогући увид, у супротном његова понуда ће се одбити као неприхватљива.

Наручилац може, уз сагласност понуђача, да изврши исправке рачунских грешака уочених приликом разматрања понуде по окончаном поступку отварања понуда.

У случају разлике између јединичне цене и укупне цене, меродавна је јединична цена.

Ако се понуђач не сагласи са исправком рачунских грешака, наручилац ће његову понуду одбити као неприхватљиву.

15. Начин и рок за подношење захтева за заштиту права понуђача са упутством о уплати таксе за подношење захтева за заштиту права

Захтев за заштиту права може да поднесе понуђач, односно свако заинтересовано лице, које има интерес за доделу уговора у конкретном поступку јавне набавке.

Захтев за заштиту права подноси се наручиоцу, а копија се истовремено доставља Републичкој комисији.

Захтев за заштиту права се доставља непосредно, факсом на број 016-216-651 или препорученом поштом са повратницом.

Захтев за заштиту права може се поднети у току целог поступка јавне набавке, против сваке радње наручиоца, осим ако Законом није другачије одређено.

О поднетом захтеву за заштиту права наручилац објављује обавештење на Порталу јавних набавки и на својој интернет страници најкасније у року од 2 дана од дана пријема захтева за заштиту права.

1. Уколико се захтевом за заштиту права оспорава врста поступка, садржина позива за подношење понуда или конкурсне документације, захтев ће се сматрати благовременим уколико је примљен од стране наручиоца најкасније 7 дана пре истека рока за подношење понуда, без обзира на начин достављања и уколико је подносилац захтева у складу са чланом 63. став 2. Закона указао наручиоцу на евентуалне недостатке и неправилности, а наручилац исте није отклонио.

Захтев за заштиту права којим се оспоравају радње које наручилац предузме пре истека рока за подношење понуда, а након истека рока из члана 149. став 3. Закона, сматраће се благовременим уколико је поднет најкасније до истека рока за подношење понуда.

2. После доношења одлуке о додели уговора из чл. 108. Закона или одлуке о обустави поступка јавне набавке из чл. 109. Закона, рок за подношење захтева за заштиту права је 10 дана од дана објављивања одлуке на Порталу јавних набавки.

Захтевом за заштиту права не могу се оспоравати радње наручиоца предузете у поступку јавне набавке ако су подносиоцу захтева били или могли бити познати разлози за његово подношење пре истека рока за подношење понуда, а подносилац захтева га није поднео пре истека тог рока.

Ако је у истом поступку јавне набавке поново поднет захтев за заштиту права од стране истог подносиоца захтева, у том захтеву се не могу оспоравати радње наручиоца за које је подносилац захтева знао или могао знати приликом подношења претходног захтева.

Поднети захтев за заштиту права не задржава даље активности наручиоца у поступку јавне набавке у складу са одредбама члана 150. Закона.

Подносилац захтева за заштиту права је дужан да на рачун буџета Републике Србије уплати таксу у износу од 120.000,00 динара.

Поступак заштите права понуђача регулисан је одредбама члана 138. – 159. Закона, а посебна овлашћења Републичке комисије за заштиту права у поступцима јавних набавки, одредбама члана 160-167. Закона.

САДРЖИНА ЗАХТЕВА ЗА ЗАШТИТУ ПРАВА

Чланом 151. Закона прописано је да захтев за заштиту права мора да садржи:

- 1) Назив и адресу подносиоца захтева и лице за контакт;
- 2) Назив и адресу наручиоца;
- 3) Податке о јавној набавци која је предмет захтева, односно о одлуци наручиоца;
- 4) Повреде прописа којима се уређује поступак јавне набавке;
- 5) Чињенице и доказе којима се повреде доказују;
- 6) Потврду о уплати таксе из члана 156. Закона;
- 7) Потпис подносиоца.

Ако поднети захтев за заштиту права не садржи све напред наведене обавезне елементе, наручилац ће такав захтев одбацити закључком.

УПУТСТВО О УПЛАТИ ТАКСЕ ЗА ПОДНОШЕЊЕ ЗАХТЕВА ЗА ЗАШТИТУ ПРАВА

Као доказ о уплати таксе, у смислу члана 151. ст. 1. тач. б) Закона, који се прилаже уз захтев за заштиту права приликом подношења захтева наручиоцу, како би се сматрао потпуним прихватиће се:

1) Потврда о извршеној уплати таксе из члана 156. Закона која садржи следеће елементе:

- 1.1) да буде издата од стране банке и да садржи печат банке;
- 1.2) да представља доказ о извршеној уплати таксе, што значи да потврда мора да садржи податак да је налог за уплату таксе, односно налог за пренос средстава реализован, као и датум извршења налога (*Републичка комисија може да изврши увид у одговарајући извод евиденционог рачуна достављеног од стране Министарства финансија – Управе за трезор и на тај начин додатно провери чињеницу да ли је налог за пренос реализован*);
- 1.3) износ таксе из члана 156. Закона чија се уплата врши;

- 1.4) број рачуна: 840-30678845-06;
- 1.5) шифру плаћања: 153 или 253;
- 1.6) позив на број: подаци о броју или ознаци јавне набавке поводом које се подноси захтев за заштиту права;
- 1.7) сврха: ЗЗП; назив наручиоца; број или ознака јавне набавке поводом које се подноси захтев за заштиту права;
- 1.8) корисник: буџет Републике Србије;
- 1.9) назив уплатиоца, односно назив подносиоца захтева за заштиту права за којег је извршена уплата таксе;
- 1.10) потпис овлашћеног лица банке.

2) Налог за уплату, први примерак, оверен потписом овлашћеног лица и печатом банке или поште, који садржи и друге елементе из потврде о извршеној уплати таксе наведене под тачком 1).

3) Потврда издата од стране Републике Србије, Министарства финансија, Управе за трезор, потписана и оверена печатом, која садржи све елементе из потврде о извршеној уплати таксе из тачке 1), осим оних наведених под (1.1) и (1.10), за подносиоце захтева за заштиту права који имају отворен рачун у оквиру припадајућег консолидованог рачуна трезора, а који се води у Управи за трезор (корисници буџетских средстава, корисници средстава организација за обавезно социјално осигурање и други корисници јавних средстава);

4) Потврда издата од стране Народне банке Србије, која садржи све елементе из потврде о извршеној уплати таксе из тачке 1), за подносиоце захтева за заштиту права (банке и други субјекти) који имају отворен рачун код Народне банке Србије у складу са законом и другим прописом.

16. Рок у којем ће уговор бити закључен

Уговор о јавној набавци биће закључен са понуђачем којем је додељен уговор.

Наручилац ће потписан и оверен уговор доставити изабраном понуђачу на потписивање у року од 8 дана од дана протеча рока за подношење захтева за заштиту права из чл. 149. Закона.

У случају да је поднета само једна понуда наручилац може закључити уговор пре истека рока за подношење захтева за заштиту права, у складу са чланом 112. став 2. тачка 5) Закона.

17. Обавештење да приликом сачињавања понуде употреба печата није обавезна

Приликом сачињавања понуде употреба печата није обавезна (Правилник о обавезним елементима конкурсне документације у поступцима јавних набавки и начину доказивања испуњености услова ("Службени гласник РС", број 86/15 и 41/19).